

PROFILPRO EVOLUTION

LE POTEAU POUR PANOPRO



residential



industrie



sport

Hauteur (cm)	Poids net (kg)	Poids total brut (kg)	Nbre de cales par poteau
60	1,08	80	4
80	1,44	101	4
100	1,8	123	4
120	2,16	145	4
140	2,52	166	4
160	2,88	188	4
180	3,24	209	4
200	3,6	231	4
220	3,96	253	6
240	4,32	274	6
260	4,5	285	6
300	5,4	339	8

(*) autres hauteurs sur demande

COMPOSITION CHIMIQUE

C%	Mn%	Si%	P%	S%	Cr%	Ni%	Mo%	N%	Cu%	Sn%	AL%
0,0180	0,2230	0,0080	0,0110	0,0120	-	-	-	-	-	-	0,0240

Galvanisation: Z200 - Z275 (g/m²)

CARACTÉRISTIQUES MÉCANIQUES

Lim. Elastique, ReH N / mm ² - MPa	Résistance, Rm N / mm ² - MPa	Elargissement % (Lo = 5,65 So ^{1/2})
286	286	36

Essai de traction réalisé le 17 / 07 / 2009, selon Norme EN 10.002 - UNE 7 - 474 - 92

PINCE ET CALES DE BLOCAGE

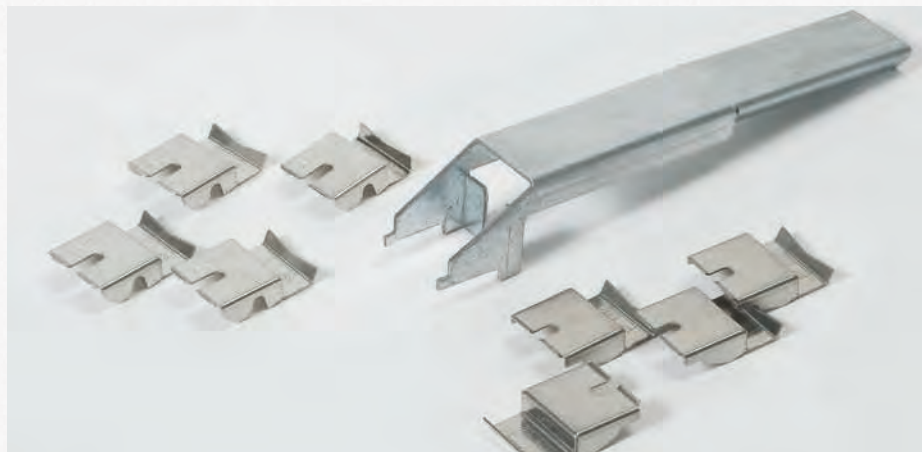

LE POTEAU GALVANISÉ PLASTIFIÉ

De hauteur 60 à 300 cm.
Fabrication selon Norme UNE-EN 10142
Plastification selon Norme UNE-EN ISO 2808

Accessoires

- Cales inox en boîte de 50 : 42 droites + 8 d'angles
- Platine métallique à manchon avec 4 trous - couleur vert sapin - pour fixer le poteau sur support maçonnerie ou sur sol
- Pince pour l'introduction rapide et facile des cales de blocage

Couleurs

RAL 9003
RAL 6005
RAL 7016
Autres couleurs sur demande

La pose sur platine n'est plus garantie au-delà de la hauteur 123.

fabriqué  en europe





DÉTAILS ET ACCESSOIRES DU POTEAU



DESSINS TECHNIQUES

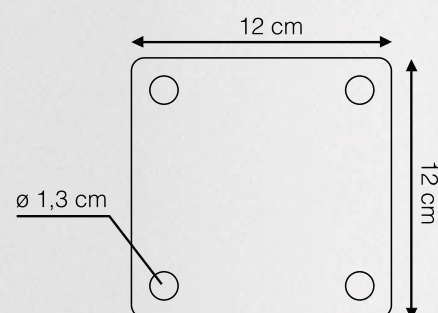
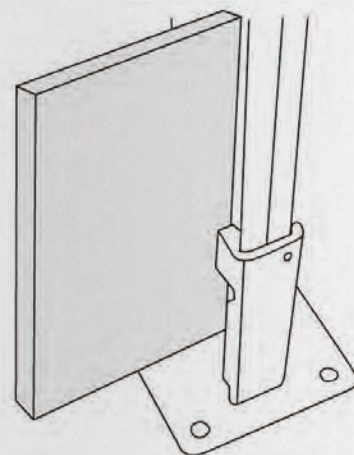
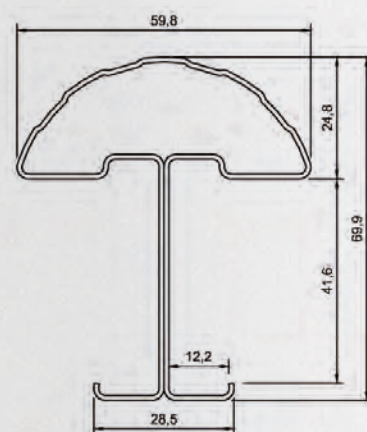

Pose possible sur plaque béton